

## DUOPLAS RANGE

OPERATING INSTRUCTIONS

BETRIEBSANLEITUNG

MODE D'EMPLOI



- Warnings for the safe use of this tool are included in this manual
- Dieses Handbuch enthält die Sicherheitshinweise für die richtige Bedienung dieses Gerätes
- Les consignes pour l'utilisation en toute sécurité de cet outil se trouvent dans ce manuel

STAPLER

KLAMMERGERÄT

AGRAFEUSE



## TABLE OF CONTENTS

Safety Warnings/Tool Installation	1
Tool Use	4
Maintenance	7
Fault Finding	8
Specifications	11

### EMPLOYERS RESPONSIBILITIES

Employer must enforce compliance with the safety warnings and all other instructions contained in this manual.

Keep this manual available for use by all people assigned to the use of this tool.

For personal safety and proper operation of this tool, read all of these instructions carefully.

## INHALTSVERZEICHNIS

Sicherheitsregeln / Inbetriebnahme	1
Bedienungsanleitung	4
Wartung	7
Fehlersuche	8
Technische Daten	11

### VERANTWORTUNGEN DES ARBEITGEBERS

Der Arbeitgeber muss sicherstellen, dass alle Mitarbeiter die Sicherheitsregeln und alle anderen Anleitungen in diesem Handbuch befolgen.

Dieses Handbuch soll allen Gerätebedienern zugänglich sein.

Um die persönliche Sicherheit und die richtige Bedienung dieses Gerätes sicherzustellen, sollen diese Anleitungen sorgfältig gelesen werden.

## TABLE DES MATIERES





Conseils de sécurité / Installation de l'Outil	1
Utilisation de l'Outil	4
Entretien	7
Dépannage	8
Spécifications	11





### RESPONSABILITES DE L'EMPLOYEUR



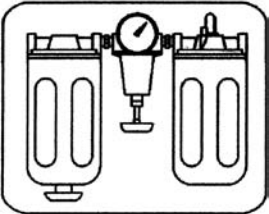

L'employeur doit faire respecter l'observation des conseils de sécurité et veiller à ce que toutes autres instructions contenues dans ce manuel soient suivies.





Ayez ce manuel à la disposition de toutes personnes chargées d'utiliser cet outil.





Pour la sureté personnelle et l'utilisation correcte de cet outil, lisez attentivement toutes ces instructions.

<ul style="list-style-type: none"> <li>• Read these warnings to prevent injuries to yourself and bystanders. Refer to tool use, installation, maintenance and troubleshooting sections for additional information.</li> </ul>		<ul style="list-style-type: none"> <li>• Lesen Sie zuerst diese Sicherheitshinweise, um Arbeitsunfälle zu vermeiden. Beachten Sie die Anleitungen für die Bedienung, Wartung und Fehlersuche.</li> <li>• Pour un complément d'information, reportez-vous aux sections sur l'utilisation de l'outil, son entretien et son dépannage.</li> </ul>
<ul style="list-style-type: none"> <li>• Do not use oxygen, carbon dioxide or any other bottled gas as a power source for this tool. The tool will explode and cause serious injury.</li> </ul>		<ul style="list-style-type: none"> <li>• Sauerstoff, Kohlendioxid, oder sonstige Flaschengase dürfen nie als Treibmittel für dieses Gerät benutzt werden ! Das Gerät kann explodieren und schwere oder tödliche Verletzungen verursachen.</li> <li>• N'utilisez jamais de l'oxygène, du gaz carbonique ni aucun autre gaz en bouteille comme source d'énergie pour cet outil. Il causerait l'explosion de l'outil et pourrait entraîner de graves blessures.</li> </ul>
<ul style="list-style-type: none"> <li>• Always wear other personal protective equipment such as hearing protection and hard hat.</li> </ul>		<ul style="list-style-type: none"> <li>• Befolgen Sie auch immer die anderen für ihren Arbeitsplatz vorgeschriebenen Sicherheitsmaßnahmen. Tragen Sie einen Sicherheitshelm und/oder Lärmschutz</li> <li>• Portez toujours tous les équipements de protection nécessaires tels que protecteurs d'oreille et le casque de sécurité .</li> </ul>
<ul style="list-style-type: none"> <li>• To prevent eye injuries, always wear safety glasses with permanently attached rigid, hard plastic side shields.</li> </ul>		<ul style="list-style-type: none"> <li>• Um Augenverletzungen zu vermeiden müssen bei der Benutzung dieses Gerätes Schutzbrillen getragen werden. Stellen Sie sicher, dass auch alle anderen Personen, die sich in der Nähe Ihres Arbeitsplatzes befinden, geeigneten Augenschutz tragen.</li> <li>• Afin de protéger les yeux contre les blessures, portez toujours les lunettes de sécurité avec caches latéraux en plastique rigide. Assurez-vous que toute personne se trouvant près du poste de travail porte des lunettes de sureté.</li> </ul>
<ul style="list-style-type: none"> <li>• Use only clean, dry regulated compressed air at recommended pressure.</li> </ul>		<ul style="list-style-type: none"> <li>• Nur reine, trockene, geregte Druckluft bei dem angegebenen Druck benutzen</li> <li>• Utilisez uniquement de l'air comprimé réglé, propre et sec à la pression recommandée.</li> </ul>



<ul style="list-style-type: none"> <li>The stapler should not be connected to pressure which could exceed 8 BAR, 120 psi.</li> </ul>		<ul style="list-style-type: none"> <li>Ihre Druckluftleitung muss so eingerichtet sein, das der maximal zulässige Betriebsüberdruck des Gerätes um nicht mehr als 10% überschritten werden kann. Jedoch sollte der Druck niemals höher eingestellt werden, als er für die einwandfreie Funktion des Gerätes erforderlich ist.</li> <li>Les outils ne doivent pas être raccordés à une pression qui pourrait dépasser 8 BAR ou 120 psi.</li> </ul>
<ul style="list-style-type: none"> <li>Air compressors used to supply compressed air to this stapler must comply with requirement ISO 5388:1981.</li> </ul>		<ul style="list-style-type: none"> <li>Die für diese Geräte verwendeten Druckluft-Kompressoren müssen den gesetzlichen Sicherheitsanforderungen entsprechen ISO 5388:1981</li> <li>Les compresseurs d'air comprimé utilisés pour l'alimentation de cet outil doivent se conformer à la norme ISO 5388:1981</li> </ul>
<ul style="list-style-type: none"> <li>Air hose must have a minimum working pressure rating of (10.3 BAR) 150 psi.</li> </ul>		<ul style="list-style-type: none"> <li>Der Druckluftschlauch muss für 10,3 BAR mindestens ausgelegt sein.</li> <li>Le tuyau d'alimentation doit résister à une pression minimum de travail 10.3 BAR, 150 psi.</li> </ul>
<ul style="list-style-type: none"> <li>The stapler air supply hose must have a hose coupling such that all pressure is removed from the tool when the coupling joint is disconnected.</li> </ul>		<ul style="list-style-type: none"> <li>Das Gerät und der Druckluftschlauch müssen durch eine Schnellverschlusskupplung verbunden sein; und zwar so, das beim Entkuppeln die Druckluft komplett aus dem Gerät entweichen kann.</li> <li>Le tuyau d'alimentation en air doit comporter un raccord agencé de telle façon que toute pression soit enlevée de l'outil quand le raccord sera séparé de l'outil.</li> </ul>
<ul style="list-style-type: none"> <li>Disconnect stapler from air before carrying out stapler maintenance, removing a jammed staple, leaving work area, moving stapler to another location or handing the stapler to another person.</li> </ul>		<ul style="list-style-type: none"> <li>Nach einer Reparatur könnte die Möglichkeit bestehen, daß das Gerät beim Anschluß an die Luftzufuhr eine Klammer austreibt. Deshalb das Gerät immer zuerst an die Druckluft anschließen und dann die Klammer laden.</li> <li>Coupez l'arrivée d'air comprimé avant toute intervention sur l'appareil (entretien ou dégagement d'une agrafe coincée) ou avant de vous éloigner du poste de travail, avant de déplacer l'appareil ou encore avant de le donner à quelqu'un d'autre.</li> </ul>





<ul style="list-style-type: none"> <li>• The stapler could eject a staple when connected to air supply after servicing. Therefore, connect air before loading staples.</li> </ul>		<ul style="list-style-type: none"> <li>• Trennen Sie die Luftzufuhr vom Gerät, bevor das Gerät gewartet oder repariert, eine Verklammerung beseitigt, das Gerät an einen anderen Arbeitsplatz gebracht wird oder Sie ihren Arbeitsplatz verlassen, oder Sie das Gerät an eine andere Person weitergeben.</li> <li>• L'outil pourrait éjecter une agrafe en étant raccordé à l'alimentation en air après une intervention; par conséquent, raccordez-le à l'air avant de le charger avec des agrafes.</li> </ul>
<ul style="list-style-type: none"> <li>• Always assume the stapler contains staples. Keep the stapler pointed away from yourself and others. No horseplay. Respect the stapler as a working implement.</li> </ul>		<ul style="list-style-type: none"> <li>• Nehmen Sie immer an, daß das Gerät Klammern enthält. Richten Sie das Gerät nicht gegen sich oder jemand anderen, gleichgültig ob es Klammern enthält oder nicht. Nicht damit herumspielen. Betrachten Sie das Gerät als ein Werkzeug.</li> <li>• Présumez toujours que l'outil contient des agrafes. Maintenez le devant de l'outil à l'écart de vous-même et d'autres gens. Pas de jeux! Respectez l'outil en tant qu'instrument de travail.</li> </ul>
<ul style="list-style-type: none"> <li>• Do not load staples with trigger depressed.</li> </ul>		<ul style="list-style-type: none"> <li>• Laden Sie das Gerät nicht, wenn der Auslösehebel betätigt ist.</li> <li>• Ne chargez pas d'agrafes en vous servant de la détente.</li> </ul>
<ul style="list-style-type: none"> <li>• Always place yourself in a balanced position when using or handling the stapler.</li> </ul>		<ul style="list-style-type: none"> <li>• Bei der Benutzung des Gerätes sollen Sie eine sichere, standfeste Position haben.</li> <li>• Veillez à être toujours en position stable pour toute utilisation ou intervention sur l'outil.</li> </ul>
<ul style="list-style-type: none"> <li>• Never use a stapler that leaks air or needs repair.</li> </ul>		<ul style="list-style-type: none"> <li>• Kein undichtes oder schadhaftes Gerät benutzen</li> <li>• N'utilisez jamais un outil qui a des fuites d'air ou qui a besoin d'être réparé.</li> </ul>

<ul style="list-style-type: none"> <li>To Load: Push latch and slide rail open.</li> </ul>		<ul style="list-style-type: none"> <li>Laden des Magazins: Klammersmagazin Hebel drücken und Magazin öffnen.</li> <li>Pour charger: Tirez le loquet et ouvrez la barre en la glissant.</li> </ul>
<ul style="list-style-type: none"> <li>Lay stick of staples into magazine. Use only 'TAGAplus' staples. Do not load with trigger depressed.</li> </ul>		<ul style="list-style-type: none"> <li>Klammerstab in das Magazin legen. Verwenden Sie nur Original 'TAGAplus' Klammern. Laden Sie das Gerät nicht, wenn der Auslösehebel betätigt ist.</li> <li>Insérez la bande d'agrafes dans le magasin. Utilisez uniquement les agrafes d'origine TAGAplus. N'appuyez pas sur la détente en chargeant.</li> </ul>
<ul style="list-style-type: none"> <li>Push rail forward until it latches.</li> </ul>		<ul style="list-style-type: none"> <li>Klammerschieber vorschieben bis er einrastet.</li> <li>Poussez la barre jusqu'à l'encliquetage.</li> </ul>
<ul style="list-style-type: none"> <li>Position stapler against work surface and pull the trigger.</li> </ul>		<ul style="list-style-type: none"> <li>Gerät an die Arbeitsfläche setzen, Auslöser ziehen.</li> <li>Placez l'appareil contre la surface du travail et appuyez sur la détente.</li> </ul>
<ul style="list-style-type: none"> <li>Should a staple jam occur, disconnect air supply.</li> </ul>		<ul style="list-style-type: none"> <li>Sollte ein Befestiger klemmen, so das Gerät von der Druckluftleitung trennen</li> <li>En cas de coincage d'agrafes, coupez l'arrivée d'air.</li> </ul>

<ul style="list-style-type: none"> <li>• Push latch and slide rail open.</li> </ul>		<ul style="list-style-type: none"> <li>• Hebel drücken und Bahn zur Seite rutschen.</li> <li>• Tirez le loquet et ouvrez la barre en la glissant.</li> </ul>
<ul style="list-style-type: none"> <li>• Remove 'TAGAplus' staples.</li> </ul>		<ul style="list-style-type: none"> <li>• Klammern entfernen.</li> <li>• Enlevez les agrafes.</li> </ul>
<ul style="list-style-type: none"> <li>• Remove jammed staples.</li> </ul>		<ul style="list-style-type: none"> <li>• Verklebten Befestiger entfernen.</li> <li>• Enlevez les agrafes coincées.</li> </ul>
<ul style="list-style-type: none"> <li>• Keep stapler pointed away from yourself and others and connect air to stapler.</li> </ul>		<ul style="list-style-type: none"> <li>• Das Gerät weg vom Körper richten und mit Druckluftleitung verknüpfen.</li> <li>• Tenez le devant de l'outil à l'écart de vous-même et des autres et reliez l'air à l'outil.</li> </ul>
<ul style="list-style-type: none"> <li>• Lay stick of staples into magazine. Use only 'TAGAplus' staples. Do not load with trigger depressed.</li> </ul>		<ul style="list-style-type: none"> <li>• Klammerstab in das Magazin legen. Nur 'Tagaplus' Klammer benutzen. Das Gerät nicht laden, wenn Auslösehebel betätigt ist.</li> <li>• Insérez la bande d'agrafes dans le magasin. Utilisez uniquement les agrafes d'origine TAGAplus. Faites attention de ne pas appuyer sur la détente en chargeant.</li> </ul>

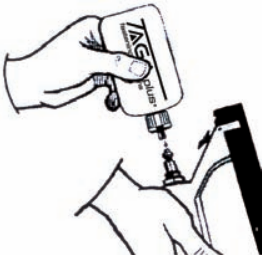

<ul style="list-style-type: none"><li>• Push rail forward until it latches.</li></ul>		<ul style="list-style-type: none"><li>• Führungsschiene vorwärts rutschen, bis sie festschnappt.</li><li>• Poussez la barre jusqu'à l'encliquetage.</li></ul>
<ul style="list-style-type: none"><li>• Lubricate daily with non detergent oil.</li></ul>		<ul style="list-style-type: none"><li>• Täglich schmieren mit lösungsmittelfreim Öl</li><li>• Lubrifiez tous les jours avec de l'huile sans déterfif.</li></ul>

<ul style="list-style-type: none"> <li>• Read section titled "Safety Warnings" before carrying out repairs.</li> </ul>		<ul style="list-style-type: none"> <li>• Vor Reparatur zuerst Sicherheitsanweisungen lesen.</li> <li>• Lisez la section intitulée Conseils de Sécurité avant d'effectuer l'entretien de l'outil.</li> </ul>
<ul style="list-style-type: none"> <li>• Ensure all screws are kept tight. Loose screws can cause unsafe operation and parts breakage.</li> </ul>		<ul style="list-style-type: none"> <li>• Alle Schrauben müssen fest sein. Lose Schrauben sind ein Sicherheitsrisiko und können zu Beschädigungen führen.</li> <li>• Toutes les vis doivent être maintenues serrées à fond. Les vis desserrées entraînent une manque de sûreté de fonctionnement et la rupture possible des pièces.</li> </ul>
<ul style="list-style-type: none"> <li>• With air disconnected, make daily inspection to assure free movement of trigger. Do not use stapler if trigger sticks or binds.</li> </ul>		<ul style="list-style-type: none"> <li>• Täglich prüfen (zuerst das Gerät von der Druckluftleitung trennen), ob sich der Auslösehebel frei bewegen lässt. Das Gerät nicht benutzen, wenn der Auslösehebel feststeht oder hakt.</li> <li>• L'outil étant séparé de l'alimentation en air, effectuez une inspection journalière pour assurer le mouvement libre de la détente. Ne vous servez pas de l'outil si la détente colle ou se coince.</li> </ul>
<ul style="list-style-type: none"> <li>• Lubricate regularly.</li> </ul>		<ul style="list-style-type: none"> <li>• Regelmässig schmieren.</li> <li>• Lubrifiez régulièrement.</li> </ul>
<ul style="list-style-type: none"> <li>• Wipe stapler clean daily and inspect for wear. Use solvents only if necessary - DO NOT SOAK. CAUTION: Solvents may damage O-rings and other stapler parts.</li> </ul>		<ul style="list-style-type: none"> <li>• Das Gerät täglich reinigen und auf Abnutzung überprüfen. Lösungsmittel nur im Notfall gebrauchen - nicht tauchen. Achtung: Lösungsmittel können Dichtungsringe und andere Geräteteile beschädigen.</li> <li>• Nettoyez l'outil chaque jour à l'aide d'un chiffon et inspectez le pour vérifier les usures éventuelles. Utilisez les solvants seulement en cas de besoin. NE LE FAITES PAS TREMPER. ATTENTION: les solvants peuvent endommager les bagues et d'autres parties de l'outil.</li> </ul>

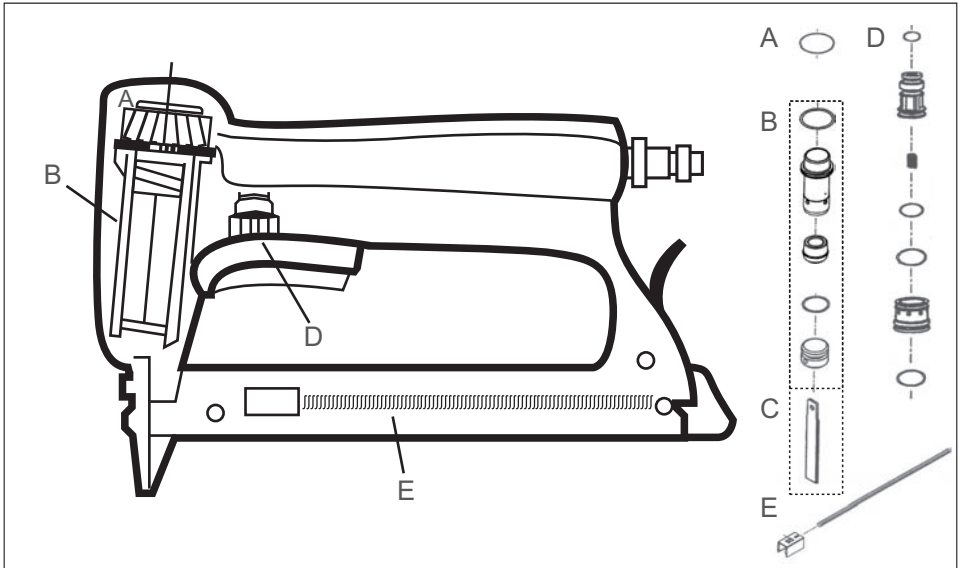

**WARNING**

Repairs other than those described here should be performed only by trained, qualified personnel.

**ACHTUNG**

Reparaturarbeiten, die hier nicht beschrieben sind, dürfen nur von geschultem Personal im Sinne der sicherheitsvorschriften durchgeführt werden. Wenden Sie sich an eine autorisierte 'TAGAplus' Service-Stelle für Hilfe und oder Unterstützung.

**ATTENTION:**

Toute réparation doit être effectuée par un technicien formé et qualifié.

FAULT PROBLEM FAUTE	REMEDY LÖSUNG REMEDE
<p>1. Air leak near top of stapler</p> <p>Gerät oben undicht</p> <p>Fuite d'air près du sommet de l'outil</p>	<p>Tighten screws or replace parts marked by "A"</p> <p>Schrauben lösen und erneut fest anziehen, ggf. das Gerät mit den Teilen aus dem mit "A" gekennzeichneten Reparatursatz instandsetzen.</p> <p>Serrez les vis à fond ou remplacez toutes les parties portant la lettre A.</p>
<p>2. Tool does nothing</p> <p>Gerät funktioniert nicht</p> <p>L'outil ne fonctionne pas du tout.</p>	<p>Verify air supply or replace parts marked "A/B"</p> <p>Luftanschluß überprüfen, ggf. das Gerät mit den Teilen aus dem mit "A". gekennzeichneten Reparatursatz instandsetzen.</p> <p>Vérifiez l'alimentation en air ou remplacez toutes les parties portant les lettres A, B.</p>
<p>3. Sluggish operation</p> <p>Träge Funktion des Geräts</p> <p>Fonctionnement lent</p>	<p>Replace parts marked by "B"</p> <p>Reparieren mit den Teilen aus dem mit "B" gekennzeichneten Reparatursatz</p> <p>Remplacez les parties portant la lettre B.</p>
<p>4. Air leak near bottom of stapler</p> <p>Gerät unten undicht</p> <p>Fuite d'air près de la base</p>	<p>Tighten screws or replace parts marked by "B"</p> <p>Schrauben lösen und erneut fest anziehen, ggf. das Gerät mit den Teilen aus dem mit "B" gekennzeichneten Reparatursatz instandsetzen.</p> <p>Serrez les vis à fond ou remplacez toutes les parties portant la lettre B.</p>
<p>5. Poor return</p> <p>Schlechte Treiber-Rückführung</p> <p>Retour inadéquat</p>	<p>Clean stapler or replace parts marked by "B"</p> <p>Gerät reinigen, ggf. mit den Teilen aus dem mit "B" gekennzeichneten setzen Reparatursatz instandsetzen.</p> <p>Nettoyez l'outil ou remplacez les parties portant la lettre B.</p>

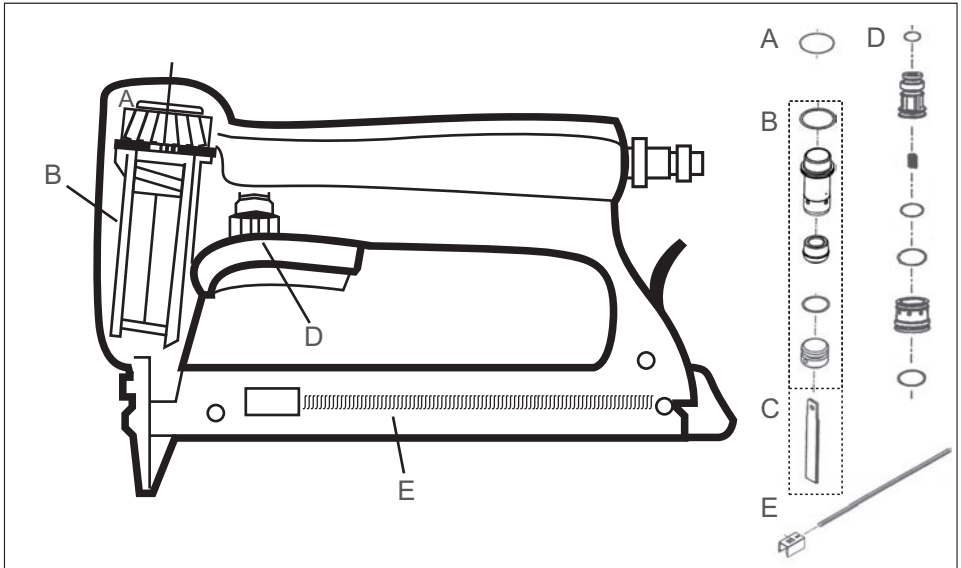

**WARNING**

Repairs other than those described here should be performed only by trained, qualified personnel.

**ACHTUNG**

Reparaturarbeiten, die hier nicht beschrieben sind, dürfen nur von geschultem Personal im Sinne der sicherheitsvorschriften durchgeführt werden. Wenden Sie sich an eine autorisierte "TAGAplus" Service-Stelle für Hilfe und oder Unterstützung.

**ATTENTION:**

Toute réparation doit être effectuée par un technicien formé et qualifié.

FAULT PROBLEM FAUTE	REMEDY LÖSUNG REMEDE
<p>6. Weak drive</p> <p>Schwaches Klammer eintreiben</p> <p>Entraînement déficient</p>	<p>Verify adequate air supply</p> <p>Luftzufuhr überprüfen, ggf. das Gerät mit den Teilen aus dem mit Reparatursatz instand setzen.</p> <p>Vérifier l'alimentation pneumatique.</p>
<p>7. Broken driver or worn driver</p> <p>Gebrochener oder verschlissener Treiber.</p> <p>Chasse-clavette cassée ou usée</p>	<p>Replace parts marked by "C"</p> <p>Instandsetzen mit den Teilen aus dem mit "C" gekennzeichneten Reparatursatz.</p> <p>Remplacez toutes les parties portant la lettre C.</p>
<p>8. Poor feed</p> <p>Schlechter Klammer-Vorschub</p> <p>Alimentation inadéquate</p>	<p>Clean stapler or lubricate magazine or Replace parts marked 'D'</p> <p>Gerät reinigen oder das Magazin leicht ölen. Ggf. das Gerät mit den Teilen aus dem mit "D" gekennzeichneten Reparatursatz instand setzen.</p> <p>Nettoyez l'outil ou lubrifiez le magasin, ou remplacez les parties portant la lettre D</p>
<p>9. Tool jamming</p> <p>Klammern klemmen im Gerät</p> <p>L'outil coincé</p>	<p>Clean stapler or lubricate magazine or replace parts marked 'D'</p> <p>Gerät reinigen oder das Magazin ölen, ggf. das Gerät mit den Teilen aus dem mit "D" gekennzeichneten Reparatursatz instand setzen.</p> <p>Nettoyez l'outil ou lubrifiez le magasin, ou remplacez les parties portant la lettre D.</p>
<p>10. Other problems</p> <p>Sonstige Probleme</p> <p>Autres problèmes</p>	<p>Contact 'TAGA'plus or Agents</p> <p>Bitte Kontakt mit 'TAGAplus' Service aufnehmen.</p> <p>Prenez contact avec TAGAplus.</p>

Safety Nose 'Safe Shot'



Long Rail 'Safe Shot'



Long Rail with no Safe Shot



## TECHNICAL SPECIFICATIONS

Minimum to maximum operating pressure	4.8 - 7.0 BAR	60-95 psi
Air Inlet	1/4 NPT	1/4 NPT
Weight	0.9 Kgs	2lbs
Staple Capacity	70	70
Tool size : Height Length Width: Main Body	260 mm 250 mm 105 mm	10 1/4" 9 7/8" 4 1/8"
STAPLE Material  Crown Width Thickness Leg Length	..1010/1013 TA Nylon /UT Tough Nylon 10 mm 1.8mm 1.4mm 10mm/13mm	..1010/1013 TA Nylon /UT Tough Nylon 3/8" 0.071" 0.55" 3/8" / 1/2"
DISC Material Diameter	Polypropylene 25mm	Poly 1"

## TECHNISCHE DATEN

<b>GERÄT</b>		
Empfohlener Betriebsdruck	4.1 - 7.0 BAR	60-95psi
Druckluftanschluß	1/4 NPT	1/4 NPT
Gerätgewicht	0.9 Kgs	2lbs
Magazinvolumen	70	70
Gerät Höhe Länge Breite	260 mm 250 mm 105 mm	10 1/4" 9 7/8 " 4 1/8 "
<b>Klammer</b> Material  Rückenbreite Breite Dicke Schenkel Länge	..1010/1013 TA Nylon /UT Tough Nylon 10 mm 1.8mm 1.4mm 10mm/13mm	..1010/1013 TA Nylon /UT Tough Nylon 3/8" 0.071" 0.55" 3/8" / 1/2"
<b>Scheibe</b> Material Durchmesser	Polypropylene 25 mm	Poly 1"

## SPECIFICATIONS TECHNIQUES

Pression de travail min et max	4.8 -7.0 BAR	60 - 95 psi
Prise d'air	1/4 NPT	1/4 NPT
Poids	0.9 Kgs	2lbs
Capacité d'agrafes par magasin	70	70
Dimensions de l'outil: hauteur longueur largeur corps de l'outil	260 mm 250 mm 105 mm	10 1/4" 9 7/8 " 4 1/8 "
AGRAFE Matière  Couronne Largeur Epaisseur Longueur de jambe	..1010/1013 TA Nylon /UT Tough Nylon 10 mm 1.8mm 1.4mm 10mm/13mm	..1010/1013 TA Nylon /UT Tough Nylon 3/8" 0.071" 0.55" 3/8" / 1/2"
DISQUE Matière Diamètre	Polypropylene 25 mm	Poly 1"





© Copyright TAGAplus 2010. All rights reserved.